

Nuovi punti di chiusura

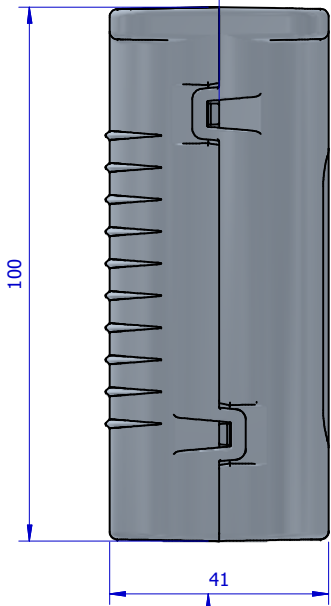

Dimensioni maggiorate

Nuovo cursore per stantuffo

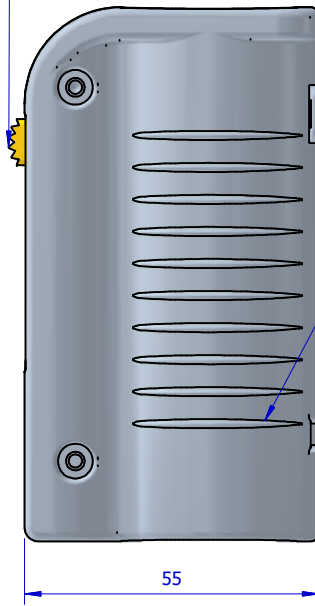

Nuove zigrinature di presa

Maggiore scorrevolezza

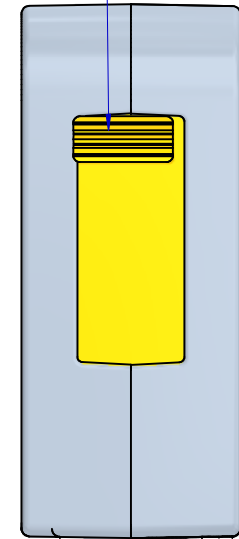

Nuovo escludi regina

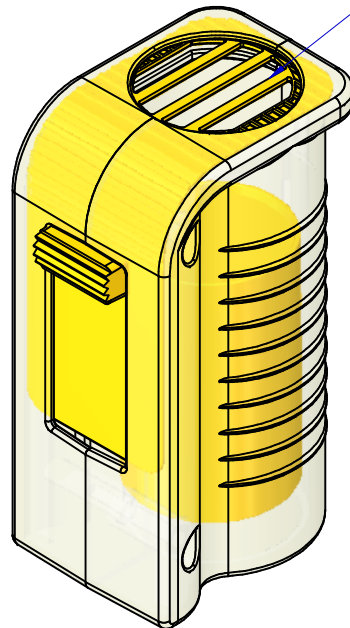

Note di disegno		Tabella revisioni			Autore del disegno		Data	
		Autore	Data	Revisione	HP ZBook Giovanni		31/08/2022	
Tolleranze generali a norma UNI EN 22768-2 K		Materiale		Peso netto		0,08 kg		
Scostamenti per smussi e raccordi (considerata H)		Rugosità R _a (µm)		Trattamento		Scala		Formato
Da	0 3 6							A3
Fino a	3 6 -							
Tolleranza	±0.2 ±0.5 ±1							
Scostamenti per dimensioni lineari		Committente		Descrizione		Foglio		
Da	0 6 30 120 400 1000 2000			GABBIAETTA marca api regine		1 / 1		
Fino a	6 30 120 400 1000 2000 4000			Art.G10				
Tolleranza	±0.1 ±0.2 ±0.3 ±0.5 ±0.8 ±1.2 ±2			Codice del disegno				
Scostamenti per dim. angolari (considerata L del lato più corto)				marcatore-ape-regina_2022-08-31				
Da	0 10 50 120 400							
Fino a	10 50 120 400 -							
Tolleranza	±1° ±0°30' ±0°20' ±0°10' ±0°05'							
Tolleranza generale applicata sulle filettature Vite 6g - Madrevite 6H								
Tutti i diritti su questo disegno sono di proprietà della ditta Quartì Srl. Pertanto l'uso e la riproduzione non autorizzati di tutte le sue parti, sono perseguibili a norma di legge.								